



LDCOM

Strumento Controllo Remoto



Modem
features:

INVIO MESSAGGI STATUS SMS
STAMPA / RECORD LOG

Caratteristiche

Funzioni

LDCOM

Display	LCD Retroilluminato
Controlli	da PC con software "MasterCom"
Uscite	PC (via RS232) Stampante (via RS232) Modem GSM / PSTN (via RS232) Strumento/i Serie "LD" (via RS485)
Temperatura ambiente di lavoro	0°C a 50°C - 0% a 95% (senza condensa) umidità relativa
Alimentazione	Universale 90÷240 VAC ; 50/60 Hz
Assorbimento	10W
Protezioni	Fusibile e protezione extratensioni
Backup dati	SI
Scatola	Scatola ABS - IP65
Montaggio	Verticale
Dimensioni	225 x 215 x 110 mm
Peso netto	1,2 kg

Lo strumento "LDCOM" consente il telecontrollo (locale tramite RS232, remoto tramite modem PSTN) oppure su rete intranet* / internet*, rete GSM* degli strumenti serie "LD" connessi ad un impianto tramite RS485 (fino ad un massimo di 32 strumenti contemporaneamente).

Visualizzazione in tempo reale dello status di ogni singolo strumento, programmazione, visualizzazione degli eventi e allarmi che si sono verificati, stampa o plot grafici sull'attività di tutti gli strumenti connessi.

Setup di un allarme SMS tramite modem GSM* che invia un breve messaggio ad uno o più numeri telefonici impostati.

* Accessorio Opzionale

Software

Dimensioni

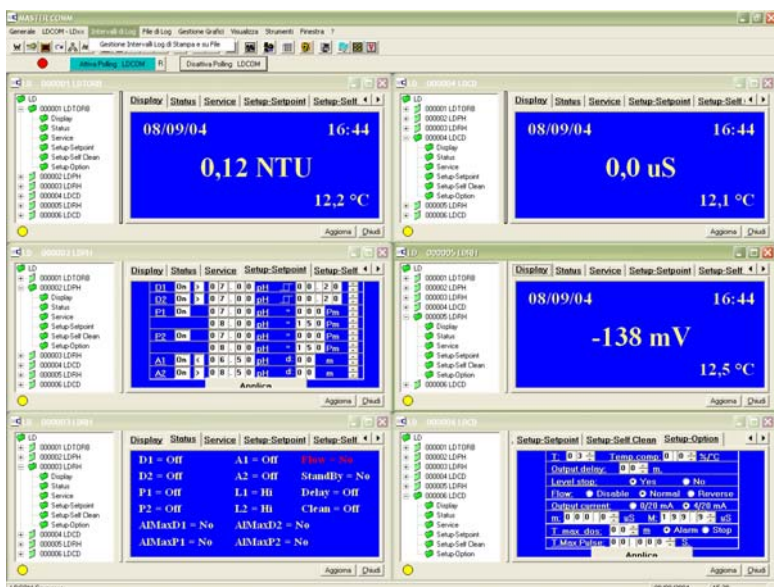

Schermata del software di gestione "MasterCom"

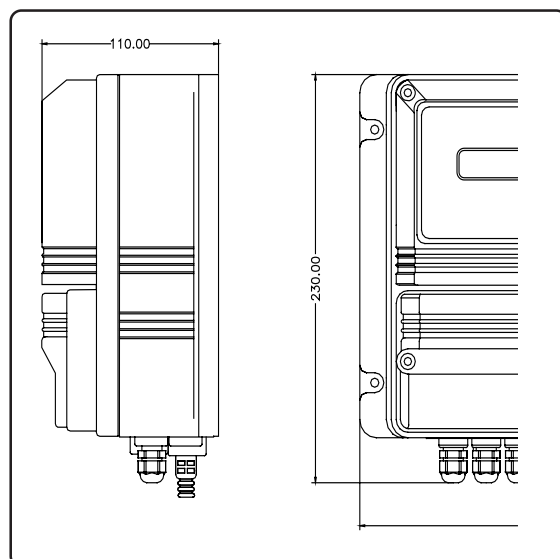

ATA S.r.l.
Via Molinello 38 16035 Rapallo (GE)
Tel. +39 0185263015 Fax +39 0185260114
Http://www.atasrl.it e-mail:atasrl@atasrl.it
P.iva 03588120109

**sistemi di dosaggio
trattamento acque
fertirrigazione
automazione**